

TSDFを更に短かくして、 設置面積を小さくしました。

Even Shorter than the TSDF Type/ Requires Less Area for Set Up

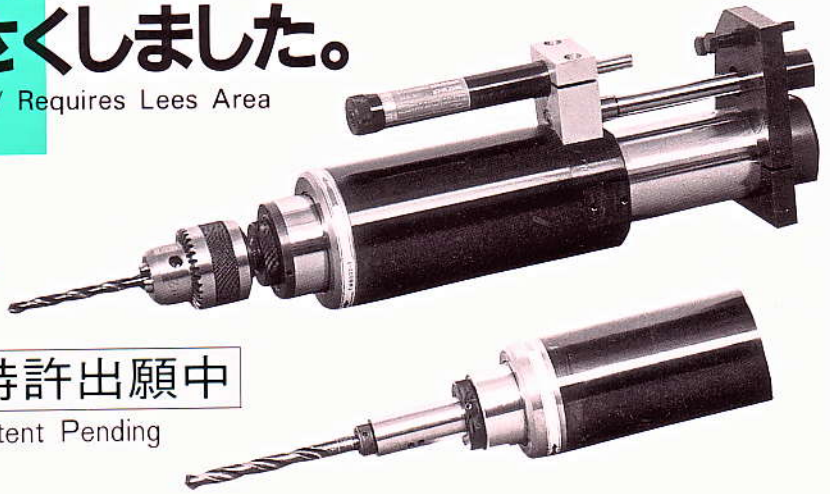

TDSタイプ TDS type JT/ST仕様

主軸端形状がJT仕様はJTNo.2S
とJTNo.6、ST仕様は16×1となっています。
Spindle end: JT No.2S & JT No.6
with JT 16×1 with ST

特許出願中

Patent Pending

特徴

Features

- ① 取り付けが簡単で、取り付け精度が高い。
 - ② 早送り速度、切削送り速度、加工深さが簡単に調整可能です。
 - ③ 専用化、ユニット化に最適です。
 - ④ 多軸取り付け、ステップフィードなど各種応用加工も可能です。
 - ⑤ 主軸ストロークが150、200mmの特型も製作いたします。
- ① Easy to attach with high precision
 - ② Easily adjustable quick feed speed, cutting feed speed and machining depth
 - ③ Highly suitable for attachment to special purpose machines and in series of unit process machines
 - ④ Possible to add a variety of additional machining applications such as multispindle head attachment or step feed.
 - ⑤ Special types with longer spindle stroke, 150 or 200 mm, can also be provided upon request.

主な仕様

Specifications

供給空気圧5kg f/cm² Supplied air pressure

仕様 Specification	回転数 (R.P.M)		穴あけ能力 (mm) Drilling capability				チャッキング 能力 (mm) Chucking	ストローク(mm) Stroke		推力 (kgf) Thrust	空気 消費量 (N ³ /min) Air consumption	モーター定格 Motor ratings				重量 (kg) Weight	
			50HZ	60HZ	軟鋼 (SS41) Soft steel	鋳鉄 (FC20) Cast iron		アルミ Aluminum	樹脂 Resin			主軸 ストローク Spindle	切削 ストローク Cutting	電圧 (V) Voltage	出力 (KW) Output		極数 (P) Number of poles
	50HZ	60HZ															
TDS-4510P	4,500	5,500	2	3	3	8	JTNo.2 短寸 Short 10	100 (150) (200)	0-30 (0-60)	90	15	三相 Three phase 200	0.2	2	1.2	1.1	11
TDS-3010P	3,000	3,600	3	4	5	10											10
TDS-2310P	2,300	2,700	5	5	7	13											JTNo.6 13
TDS-1510P	1,500	1,800	6	7	9	18											
TDS-1010P	1,000	1,200	7	9	10	20											
TDS-710P	700	800	8	10	12	25											
TDS-310P	350	420	9	11	13	30											

- 回転力：特殊かご形誘導電動機 (E種) ● 推力：エアシリンダ方式 (空気圧4~6kg/cm²) ● ドリルチャック及びアダプター (JIS規格も製作いたします) は供給外です。
- 切削ストローク ()内はハイドロチェッカーが特殊になります。
- 主軸端形状が、ストレート (ST) 仕様のチャッキング能力は14mmとなっています。
- Rotation force: special squirrel cage induction motor (E type) ● Thrust force: air cylinder system (air pressure 4~6kg/cm²) ● Drill chuck and adjustable adapter are not included with the unit. (Unit can be modified for attachment of adjustable adapters of JIS standard upon request.)
- The cutting stroke value given in the parenthesis requires a special type hydro checker.
- With the ST specification type with straight spindle end, the chucking capability is 14mm.

寸法図

Sectional Views & Dimensions

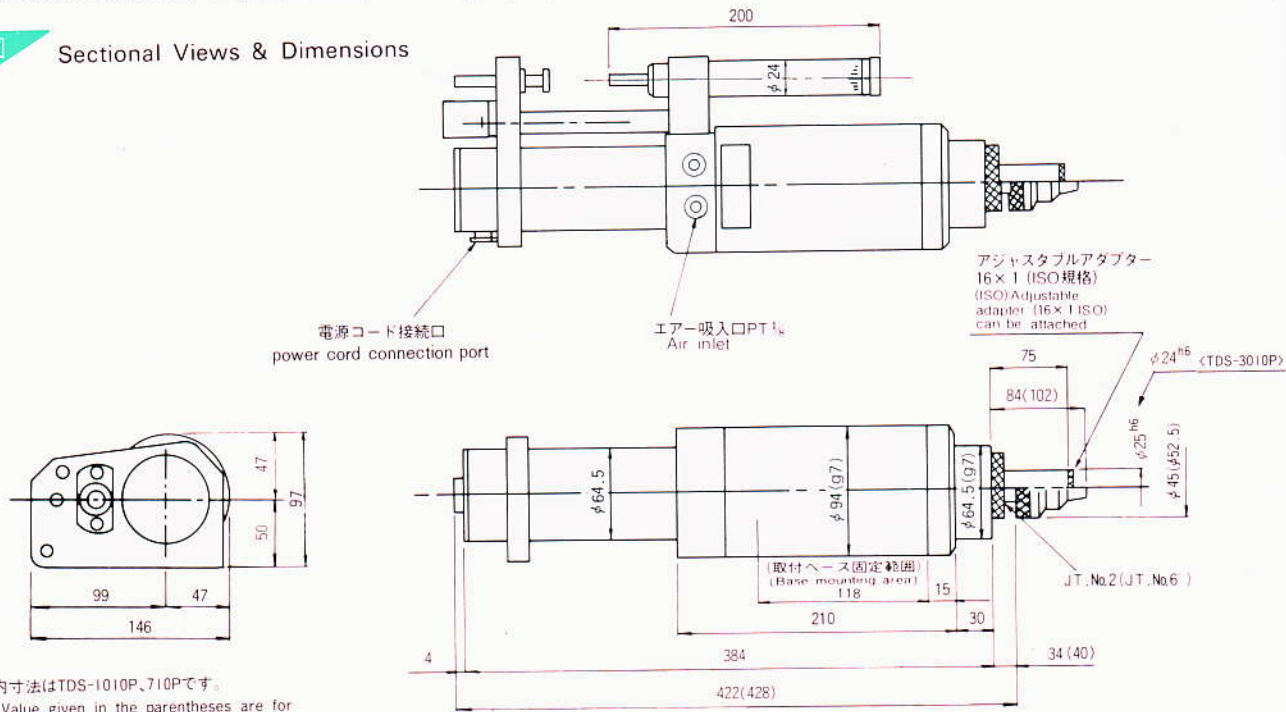

※ ()内寸法はTDS-1010P、710Pです。
※ The Value given in the parentheses are for TDS-1010P, 710P models.